

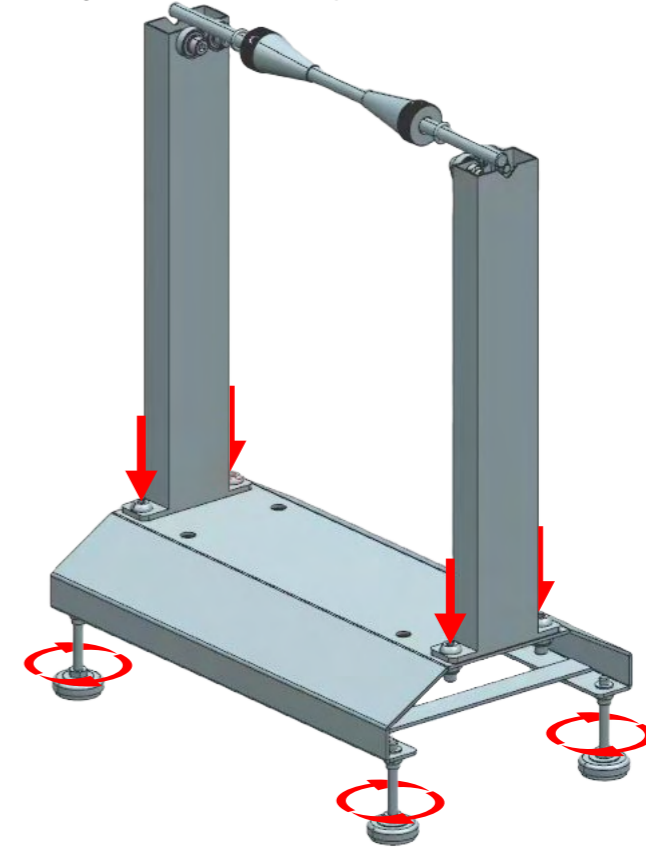

1. Aufbau des Wuchtbocks

Der Wuchtbock ist in vier Teilen verpackt. Zum Zusammenbau stellen Sie einfach die Basis auf eine ebene Fläche und befestigen die **beiden Arme** mit den mitgelieferten Schrauben gemäß der folgenden Abbildung. Die Achse ist frei positionierbar auf den Schultern. Auf einer ebenen Fläche, auf der der Wuchtbock verwendet werden soll, ist es außerdem erforderlich, die **Schraubfüße** so einzustellen, dass der Wuchtbock im Gleichgewicht ist. Dies geschieht durch die Wasserwaage, die sich am Körper des Balancers befindet.



2. Verwendung

Verwenden Sie die Wasserwaage am Körper des Wuchtbocks, um sicherzustellen, dass der Wuchtbock **im Gleichgewicht ist**. Entfernen Sie die Ausgleichsachse und platzieren Sie das Motorrad so darauf, dass die Kegel das Rad von beiden Seiten sichern. Setzen Sie die Achse mit dem Rad locker auf die Arme des Wuchtbocks. Das Rad lässt sich sehr leicht und leicht drehen. Nach dem Auswuchten des Rades, das Rad auf die gleiche Weise wieder demontieren. Der Motorrad-Balancer M-Style ist für den **professionellen Einsatz** bestimmt, der Hersteller übernimmt keine Verantwortung für die Folgen, die durch unsachgemäßen Gebrauch des Wuchtbocks entstehen.

